

## Pistola de pintura *HVLP Transtec* com alimentação por gravidade **Modelo SGK-600-BV**

### Especificações:

- Pressão na entrada da pistola: até 32 psi
- Vazão de tinta: 190 ml/minuto
- Vazão de ar: 9,8 cfm
- Tamanho do leque: 11" à uma distância de 7"

*Nota: Valores obtidos com base poliéster metálico à uma viscosidade de 16 segundos copo Ford #4*

### Benefícios:

- Diminuição de névoa
- Economia de tinta
- Redução de custos

Valorize seu trabalho e  
Proteja seu equipamento  
**UTILIZE PEÇAS ORIGINAIS  
DeVilbiss.**

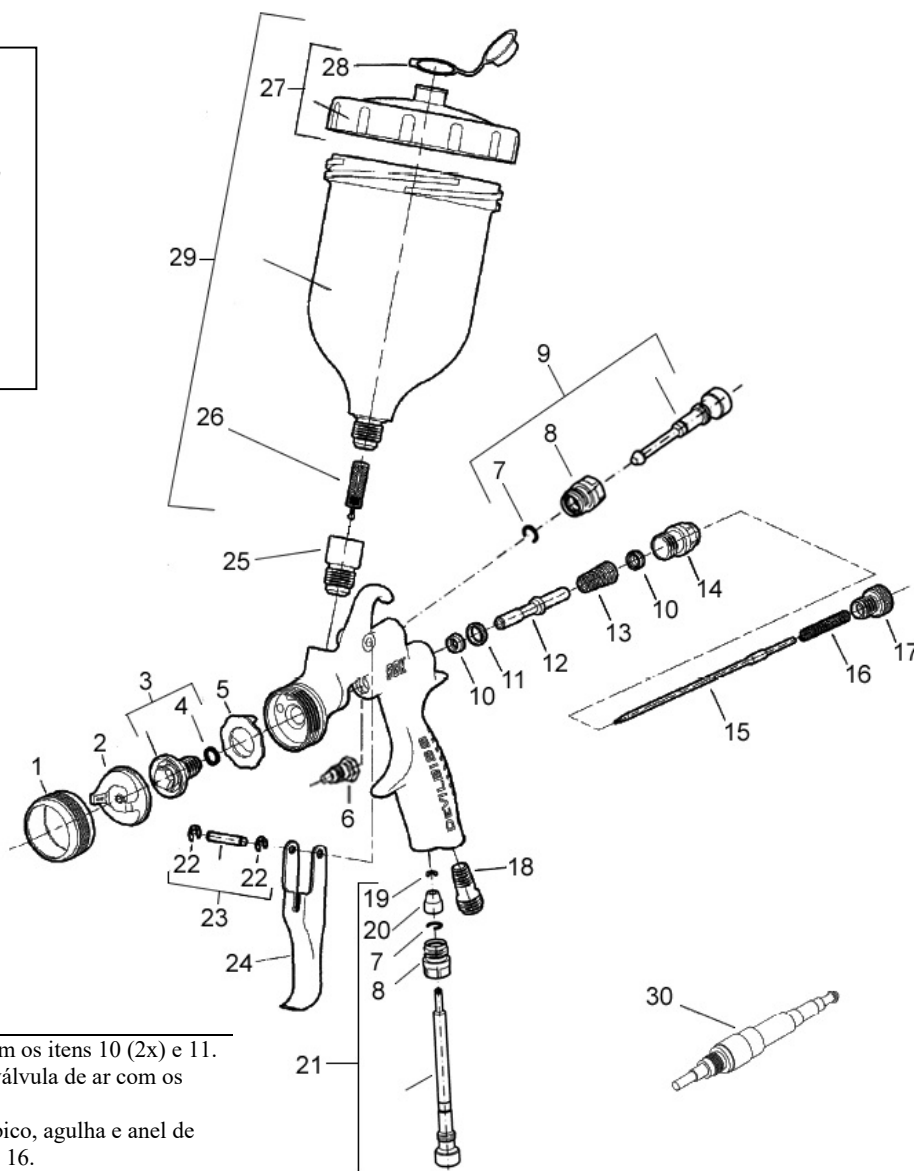

### Kits de reposição

- K-5026: Kit de reposição do retentor com os itens 10 (2x) e 11.
- K-5027: Kit de reposição do reparo da válvula de ar com os itens 10 (2x), 11, 12 e 13.
- ★ K-5028-14: Kit de reposição do reparo do bico, agulha e anel de vedação com os itens 3, 6, 15 e 16.
- K-5029: Kit de reposição com os itens 4, 10 (2x), 11 e 31
- K-5030: Kit de reposição do defletor com os itens 4 e 5.

Ref.	Cód. DeVilbiss	Denominação
1	SGK-0023	Anel da capa de ar
2	BSK-0158-510	Capa de ar
★ 3	-	Bico de fluido (SGK-12-14)
<input type="checkbox"/> 4	-	Anel de vedação
<input type="checkbox"/> 5	-	Defletor
★ 6	SGK-0537	Conjunto da guarnição da agulha
7	SST-8416	Anel elástico
8	SGK-0500	Bucha da válvula do leque
9	SGK-0501	Válvula do leque
<input type="checkbox"/> 10	-	Retentor
<input type="checkbox"/> 11	-	Sede da válvula de ar
<input type="radio"/> 12	-	Haste da válvula de ar
<input type="radio"/> 13	SGK-0032	Mola da válvula de ar
14	SGK-0034	Bucha da válvula de ar
★ 15	-	Agulha de fluido (SGK-414)
★ 16	SGK-0400	Mola da agulha de fluido

Ref.	Cód. DeVilbiss	Denominação
17	SGK-0035	Botão de ajuste do fluido
18	PTGA-0029	Niple
19	BSS-240104	Anel elástico
20	SGK-0041	Cabeça da válvula de ar
21	SGK-0502	Conjunto da válvula de ar
22	BSS-240106	Anel elástico
23	K-5025	Conjunto do eixo do gatilho
24	SGK-0020	Gatilho
25	SGK-0021	Niple de fluido
26	KGP-0005	Filtro
27	GFC-0402	Conjunto da tampa
28	GFC-0002	Tampa anti-gotejamento
29	GFC-0501	Conjunto da caneca
30	-	Aplicador

## Manual de instruções BPC-068-C

### Descrição

A pistola de pintura SGK-600BV é uma pistola de pintura com tecnologia HVLP Transtec alimentada por gravidade. De alta produção, é ideal para aplicação de materiais para revestimentos e acabamentos, com exceção de materiais corrosivos e abrasivos. Proporciona economia de tinta, menos névoa e consequentemente redução de custos.

### Instalação

Conectar a pistola a uma fonte de ar limpo, isento de umidade e óleo, usando uma mangueira com pelo menos 5/16" de diâmetro interno. Dependendo do comprimento da mangueira, um diâmetro interno maior pode ser necessário. Acione o gatilho da pistola e ajuste a pressão de ar na entrada do cabo da pistola para aproximadamente 25 psi.

### Operação

- Prepare o material a ser pulverizado conforme as instruções do fabricante do material. Filtre o material através de uma peneira de malha 100.
- Regule a pressão do ar no Filtro Regulador DeVilbiss.
- Faça uma pulverização experimental.
- Regule o leque, abrindo ou fechando o botão da válvula de leque (9).
- Pulverize uma pequena área, para ajustar a velocidade de trabalho e o acabamento desejado. Se o acabamento estiver muito seco ou áspero, a quantidade de material é muito pequena em relação à pressão do ar. Gire, no sentido anti-horário, o botão de ajuste do fluido (17), ou diminua a pressão do ar no filtro regulador.
- Mantenha sempre a pistola perpendicular à superfície que está sendo pintada.
- Não mova sua mão em arco. O movimento em arco produz camada de tinta não uniforme.
- Recomenda-se que a pistola seja mantida à uma distância de 15 à 20 cm da superfície.
- A posição da capa de ar determina a posição do leque. Gire a capa de acordo com as necessidades da aplicação.

### Manutenção e limpeza

Recomenda-se que a limpeza seja feita sempre após cada uso do equipamento.

1. Desconecte a pistola da linha de ar comprimido.
2. Limpe a caneca e coloque solvente limpo na mesma.
3. Abra totalmente o botão de ajuste de fluido, aperte o gatilho e deixe fluir solvente pelas passagens de fluido até que o mesmo saia completamente limpo.
4. Limpe o corpo da pistola com um pano embebido em solvente, evite estopa.
5. Retire a capa de ar e lave-a em solvente usando escova ou pincel de cerda macia. Em seguida enxugue-a com um jato de ar.
6. Se for necessário, limpe os orifícios da capa usando uma cerda de vassoura ou palito de dentes. NUNCA USE um fio de aço ou instrumento duro, pois isto pode danificar os orifícios, causando um leque de pulverização distorcido.
7. Para evitar danos à agulha, certifique-se de acionar o gatilho e mantê-lo assim enquanto estiver apertando ou soltando o bico de fluido, ou remover o botão de ajuste do fluido (17) para liberar a pressão da mola.
8. Só remova o bico de fluido em caso de troca ou entupimento interno.
9. Para a limpeza de rotina não é necessário remover a caneca.
10. Torque recomendado para aperto do bico (3) é de 150-180 lbf.pol.

**NOTA:** Para troca do retentor (10) e da sede da válvula (11) veja o procedimento descrito pelo Manual de Instruções do kit K-5029.

### Lubrificação

Para melhores resultados, lubrifique diariamente nos pontos indicados. Recomendamos a utilização do óleo SSL-10 DeVilbiss.

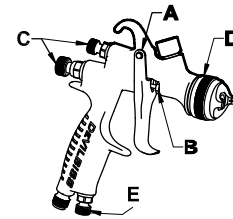

- A. Pontos do gatilho.
- B. Guarnição da agulha.
- C. Válvulas de ajuste.
- D. Rosca do anel.
- E. Válvula de ar.

Verificação de serviço		
Defeito	Causas	Correções
Configuração carregada em cima ou embaixo.	<ol style="list-style-type: none"> <li>Acúmulo de material na capa de ar.</li> <li>Obstrução parcial nos orifícios dos chifres ou nos orifícios centrais da capa de ar.</li> </ol>	<ol style="list-style-type: none"> <li>Remova a capa e lave-a com solvente.</li> <li>Remova a capa e lave-a com solvente (vide capítulo "Manutenção e limpeza").</li> </ol>
Configuração defeituosa em curva.	<ol style="list-style-type: none"> <li>Acúmulo de material no bico de fluido ou obstrução parcial do mesmo.</li> <li>Bico de fluido danificado.</li> </ol>	<ol style="list-style-type: none"> <li>Remova o bico e lave-o com solvente.</li> <li>Substitua o conjunto do bico e agulha;</li> </ol>
Configuração carregada no centro.	<ol style="list-style-type: none"> <li>Excesso de material.</li> <li>Material muito viscoso.</li> </ol>	<ol style="list-style-type: none"> <li>Reduza o fluxo de material, fechando o botão de ajuste do fluido.</li> <li>Dilua o material.</li> </ol>
Configuração dividida ou acinturada.	<ol style="list-style-type: none"> <li>Pressão de ar muito alta na pistola.</li> <li>Falta de material.</li> </ol>	<ol style="list-style-type: none"> <li>Reduza a pressão do ar no filtro regulador DeVilbiss.</li> <li>Aumente o fluxo de material, abrindo o botão de ajuste do fluido.</li> </ol>
Pulverização intermitente ou ondulante.	<ol style="list-style-type: none"> <li>Falta de material.</li> <li>Passagem de fluido obstruída.</li> <li>Entrada falsa de ar na linha de tinta.</li> </ol>	<ol style="list-style-type: none"> <li>Abasteça o recipiente de tinta.</li> <li>Limpe a passagem de fluido.</li> <li>Verifique a linha de tinta.</li> </ol>
Não pulveriza.	<ol style="list-style-type: none"> <li>Baixa pressão de ar na pistola.</li> <li>Botão de regulagem de fluido fechado.</li> <li>Material muito viscoso.</li> <li>Capa de ar solta.</li> <li>Acúmulo de material entre o bico e a capa.</li> </ol>	<ol style="list-style-type: none"> <li>Verifique a linha de ar ou aumente a pressão.</li> <li>Abra o botão de ajuste de fluido (vide capítulo "Operação").</li> <li>Dilua o material.</li> <li>Aperte a capa.</li> <li>Limpe o bico externamente e o furo central da capa.</li> </ol>
Pingos ou escorrimento de material pelo bico.	<ol style="list-style-type: none"> <li>Bico ou agulha de fluido desgastado ou danificado.</li> <li>Guarnição prendendo a agulha.</li> </ol>	<ol style="list-style-type: none"> <li>Troque o conjunto do bico e agulha (vide item 7 no capítulo "Manutenção e limpeza").</li> <li>Limpe e lubrifique ou troque o conjunto da guarnição da agulha (item 6).</li> </ol>

Com 14 psi na entrada da pistola a pressão na capa de ar é 10 psi.

A DeVilbiss reserva-se o direito de modificar as características de seus produtos sem prévio aviso.

### GARANTIA

- O equipamento DeVilbiss tem garantia de seis meses, a partir da data de sua aquisição. A garantia será limitada aos defeitos de material, fabricação e mão de obra; uso indevido, bem como o reparo efetuado por pessoas não autorizadas implicam na perda automática da garantia;
- Quando houver necessidade de conserto, leve o seu equipamento a um Revendedor Autorizado DeVilbiss, onde o reparo será feito por técnicos especializados e só será cobrado caso o seu equipamento esteja fora das condições da garantia.

### Administração:

Avenida Arquimedes No. 1070 Conjunto Industrial Siprel CIS I, Bairro Casa Branca, Galpao 7, Jundiaí, SP, CEP 13211-840  
Fone: (11) 4765-6707 – Email: atendimento@codinter.com.br  
[www.devilbissnobrasil.com.br](http://www.devilbissnobrasil.com.br)